

- PLANZEICHENERKLÄRUNG**
- Verkehrsflächen
 - Bestehende Wohnbebauung
 - Nebengebäude, Garagen
 - Bestehende Grenze
 - Geplante Grenze
 - Geplante Wohnbebauung
 - Baugrenzen
 - Geltungsbereich der beschleunigten Änderung
 - Höhengichtlinie
 - Öffentliche Grünfläche
 - WA** Allgemeines Wohngebiet
 - MI** Mischgebiet
 - Grundstückszufahrt



STADT ERBDORF

Beschleunigte Änderung des Bebauungsplans „Schloßzelch“

NUTZUNGSSCHABLONE

Parzelle 47	
WA	
GRZ 0,4	WH max. 11,80 m
GFZ 1,2	
A	0°-28° FD, SD, FD, PD

Parzelle 46	
MI	
GRZ 0,6	WH max. 7,50 m
GFZ 1,0	
O	0°-18° FD, SD, FD, PD

Parzelle 32-44	
WA	
GRZ 0,4	WH max. 4,60 m
GFZ 0,8	
O	35°-42° FD, SD, FD, PD

Parzelle 31, 45	
MI	
GRZ 0,6	WH max. 4,60 m
GFZ 0,8	
O	35°-42° FD, SD, FD, PD

REGELBEISPIEL

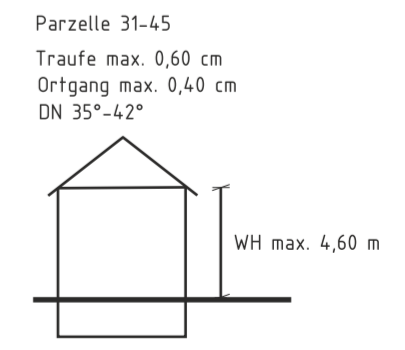
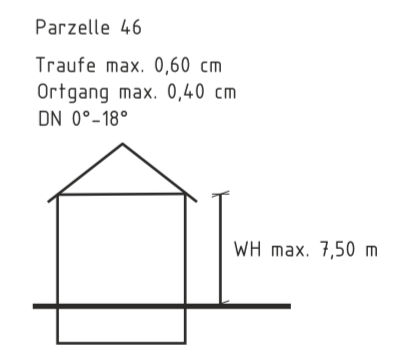
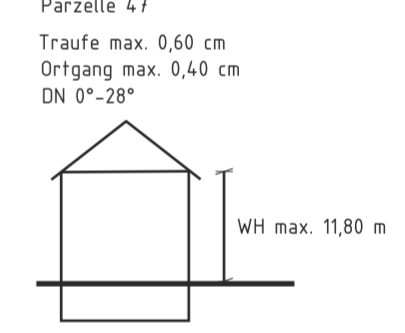

Aufgestellt: 16.05.2019
Geändert: 17.02.2019

STADT ERBDORF

DONKO
Bürgermeister

